

FICHA TÉCNICA

ESPECIFICAÇÕES

Número do Modelo	GB-AFLW01		
Voltagem	100V~240V AC /50-60Hz		
Potência [W]	5.9	8.8	11.3
Corrente [A]	0.03	0.05	0.06
Fluxo de ar no modo de fornecimento/exaustão [m³/h]	26	55	64
Fluxo de ar no modo de regeneração [m³/h] [m³/h]	14	27	32
SFP [W/m³/h]	0.43	0.31	0.35
Nível de pressão sonora a 1 m de distância [dBA]	28	32.9	36.7
Nível de pressão sonora a 3 m de distância [dBA]	12	27.5	31.9
Eficiência da Regeneração	Até 97%		
SEC	Classe A		
Temperatura do ar transportado [°C]	-20~50		
Classificação de Proteção	IP22		
RPM	2000 (max)		
Diametro do ducto [mm]	159mm		
Tipo de instalação	Montagem na Parede		
Peso	3.4kg		

DIMENSÕES

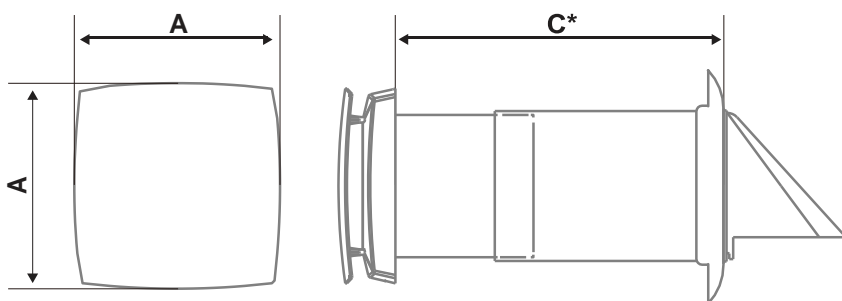

A	B	C*	D	M	N	Medida
205	60	230~420	129	128	38.5	mm

"C*": O tamanho é ajustável consoante a espessura da parede"

